

# DOSSIER TECHNIQUE

## CERTIFICAT D'APTITUDE PROFESSIONNEL : Serrurier-Métallier

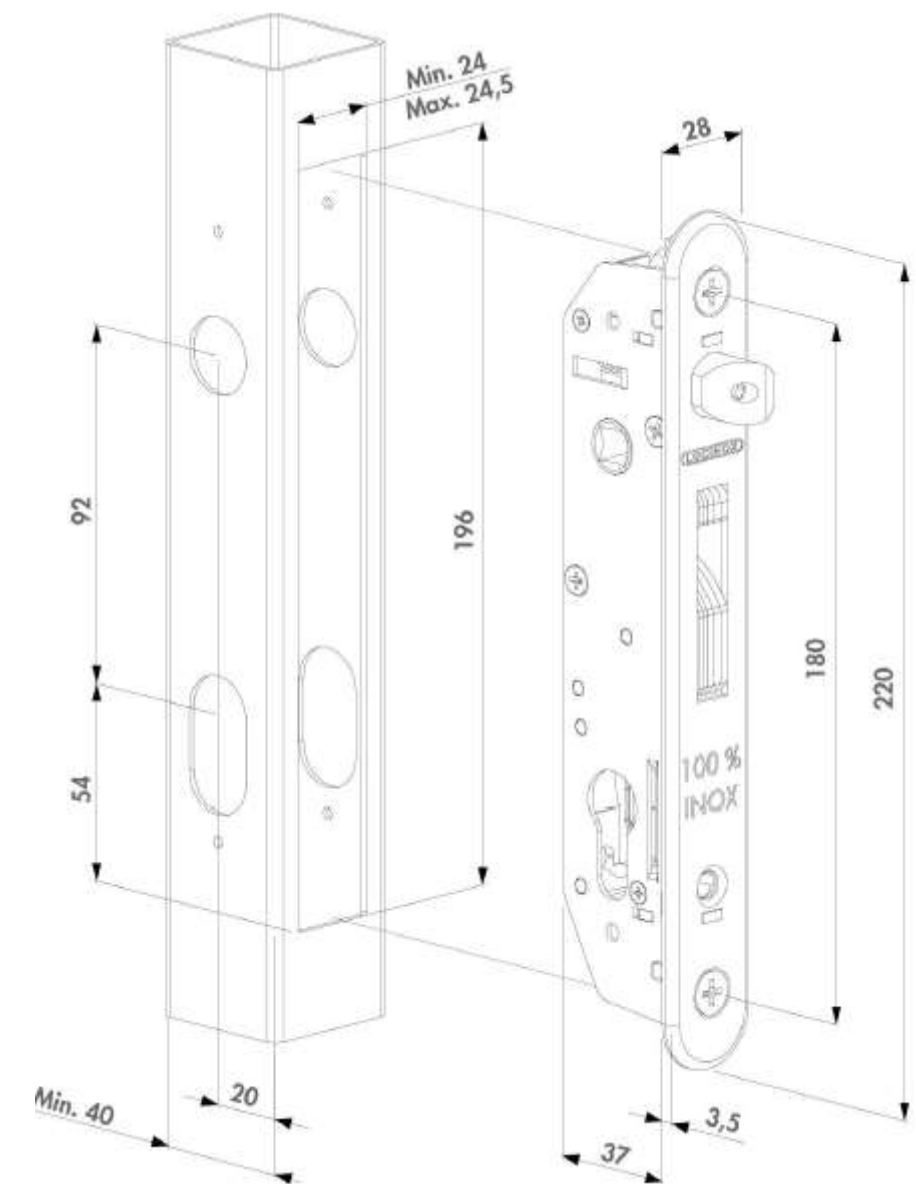

NOM :

## SOMMAIRE

Cahier des charges	Page : 2/4
Documentation fournisseur : Serrure « LOCINOX »	Page : 3/4
Vue en perspective	Page : 3/4
Plan d'ensemble	Page : 4/4

## CAHIER DES CHARGES

### Mise en situation :

Chaque élève de la section « **SERRURERIE-METALLERIE** » doit réaliser l'usinage d'un tube devant recevoir une serrure et le montage de celle-ci.

### 1) Caractéristiques de l'ouvrage :

#### a. Généralités :

L'ensemble est composé d'un tube et d'une serrure.

#### b. L'élément:

Tube carré 40x40x2: Dimension : 300 mm environ

## DOCUMENTATION FOURNISSEUR

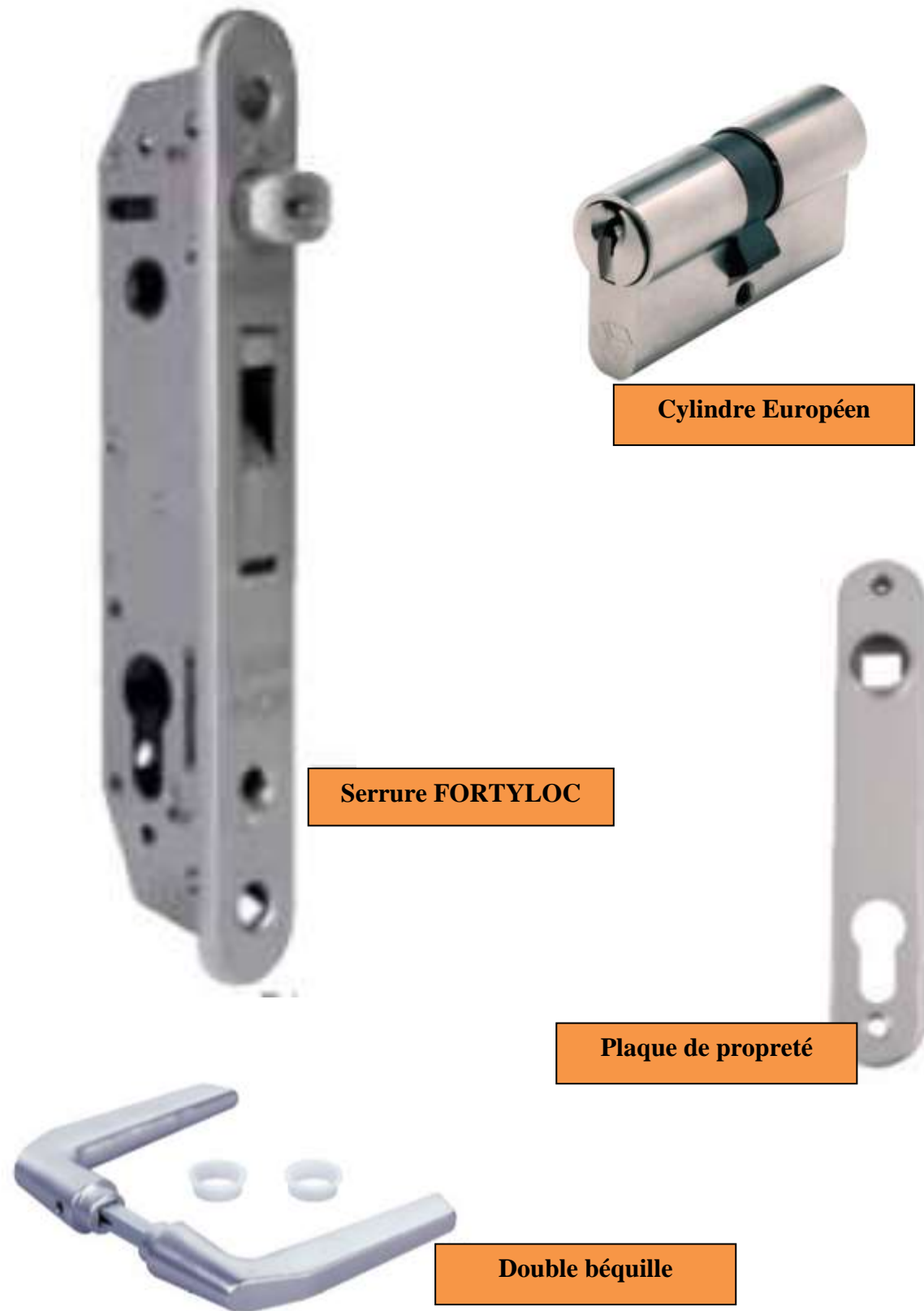

## VUE EN PERSPECTIVE

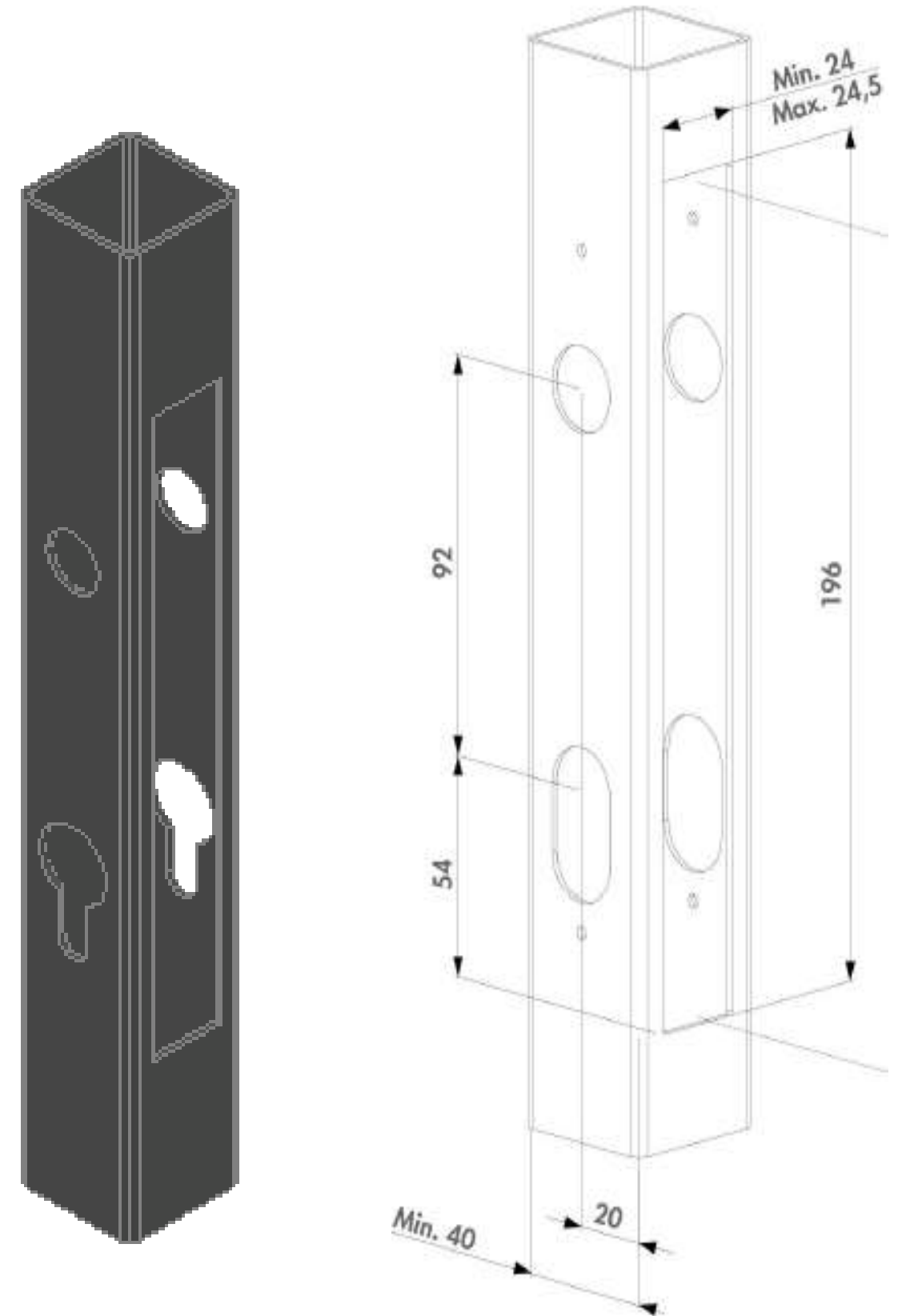

PLAN D' ENSEMBLE

